

ZPZ系列盘式电磁制动器
BZE系列隔爆型制动器

选型手册

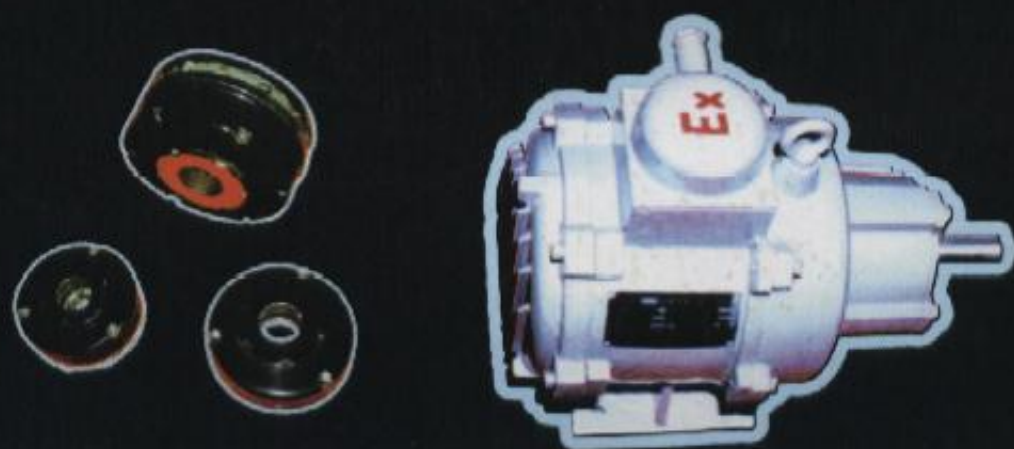

佳木斯防爆电机有限公司

JIAMUSI EXPLOSION-PROOF ELECTRIC MOTOR CO., LTD

ZPZ 系列盘式电磁制动器

一、概述

ZPZ 系列盘式电磁制动器,采用盘式结构、电磁吸合、弹簧加压、失电制动的原理设计的安全制动器。其结构合理、选材考究、电路磁路先进、制造工艺领先。可广泛应用于各种工业领域,尤其是一切要求快速停车和精准定位的机械设备。本产品各项性能指标及安装尺寸可完全替代进口。

二、工作原理

其工作原理如图所示,电磁铁得电后,衔铁吸合摩擦盘脱开法兰,传动轴转动。电磁铁失电后,弹簧正压力释放,推动衔铁摩擦盘压紧法兰,产生摩擦制动力矩。

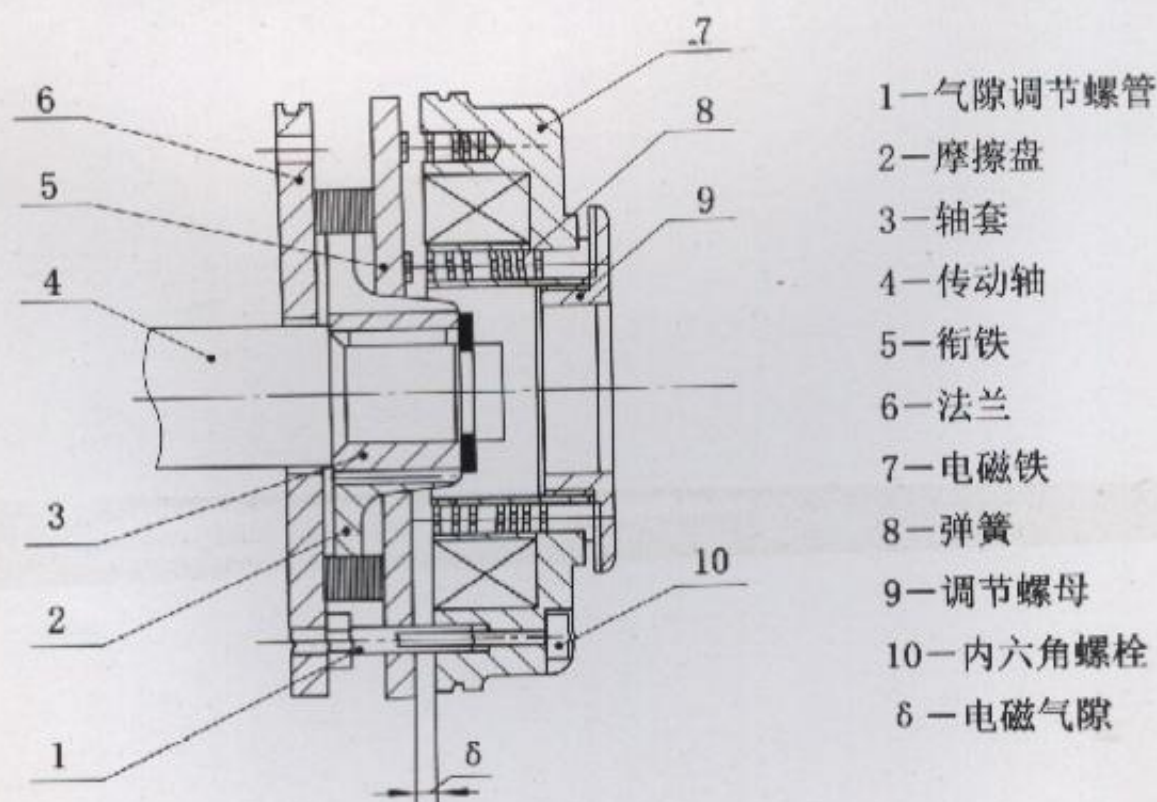

三、工作环境

1. 海拔不超过 1000m;
2. 环境温度 $-20^{\circ}\text{C} \sim +40^{\circ}\text{C}$;
3. 空气相对湿度不大于 85%;
4. 无剧烈振动和冲击的地方;
5. 无腐蚀性和易燃易爆气体的场所。

四、型号说明

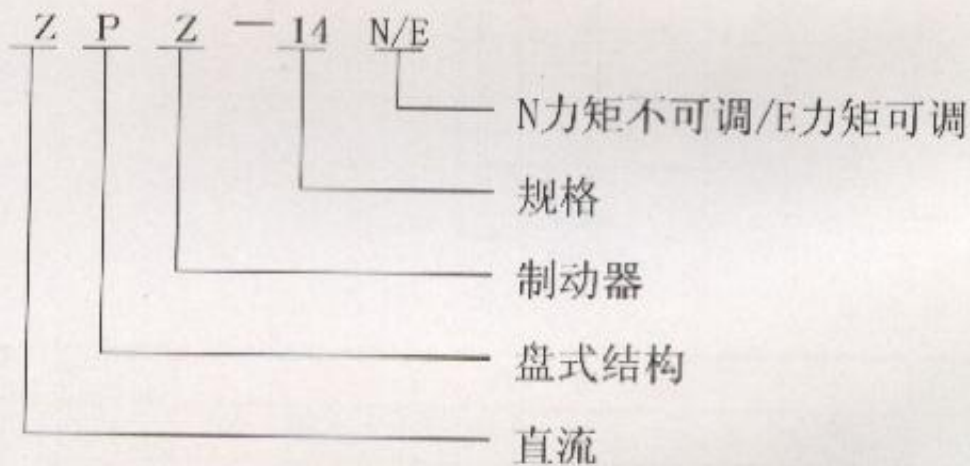

五、技术参数

型 号	励磁功率 W	制动力矩 N·m	制动时间 s(秒)	吸和时间 s(max)	电磁气隙 δ (mm)
ZPZ-14N/E	50	60	0.1	0.1	0.3
ZPZ-16N/E	55	80	0.1	0.1	0.3
ZPZ-18N/E	85	150	0.1	0.1	0.4
ZPZ-20N/E	100	260	0.15	0.15	0.4
ZPZ-25N/E	110	400	0.17	0.15	0.5

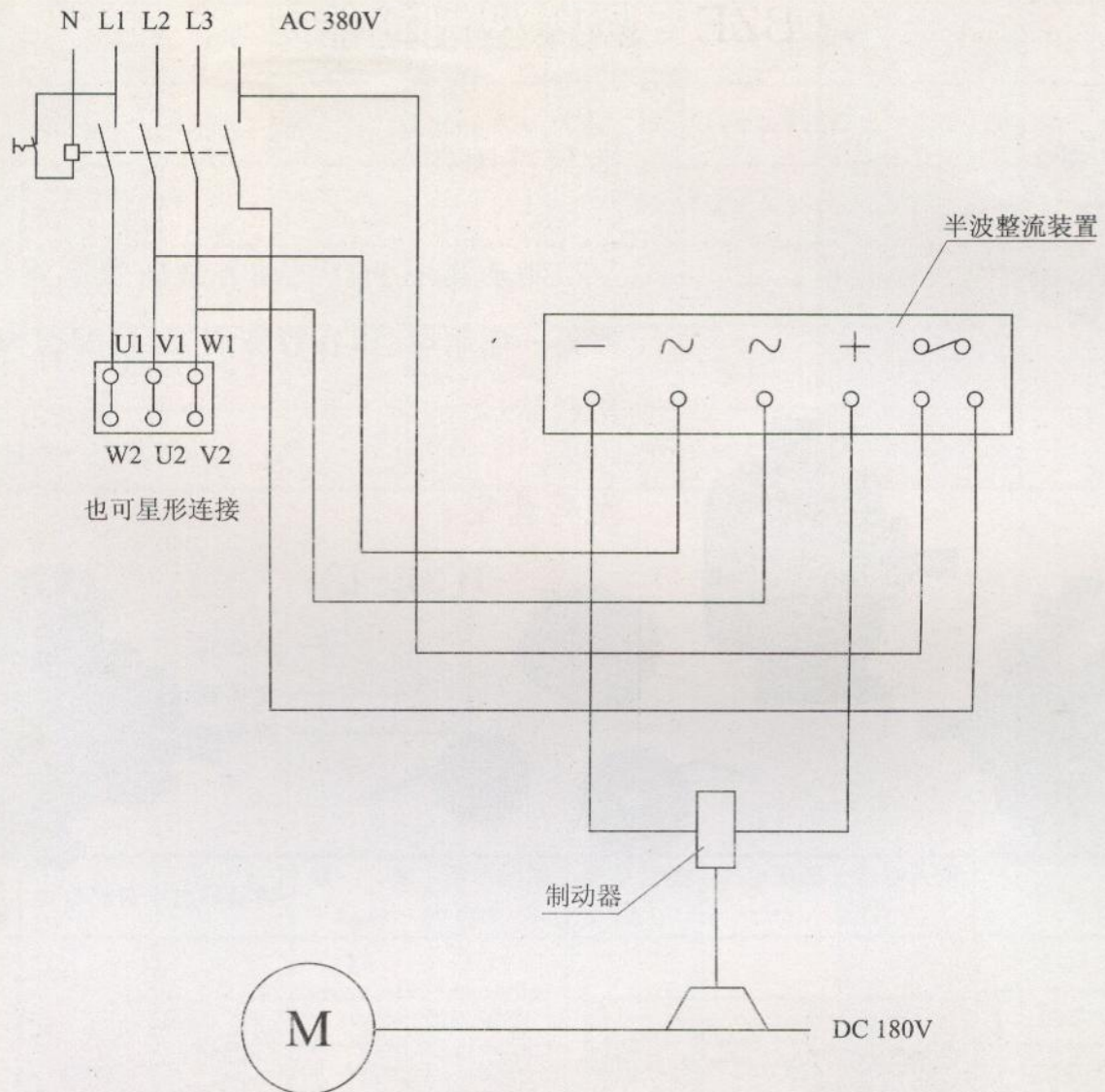

八、制动器应用前的检测与验收

1. 打开包装箱后,箱内必须有合格证和说明书;
2. 用万用表测量下引线是否接通;
3. 按接线原理图测量半波整流块输入端头的通断;
4. 无误后按原理图接线使用;
5. 半波整流块 2 件(备用 1 件);
6. 制动器的制动力矩出厂前已调正,一般不用另行调整。

BZE 隔爆型制动器

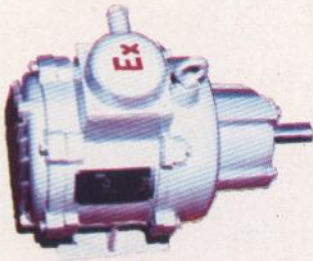

适用范围:

制动器用于双制动方案防爆起重机, 减速器另一端制动(如有特殊需要, 可配德国伦茨公司产品)。



型号含义:

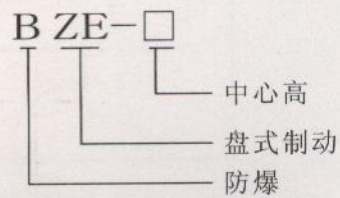

技术参数

型号	输入电压 (V)	励磁电压 (V)	励磁电流 (A)	制动力矩 (N.M)	重量 (kg)	防爆标志	防护等级	适用电缆外径(mm)
BZE-132	AC380	DC342	<1.5	77	53	d II BT4 d II CT4	IP54	Ø10
BZE-160				150	100			
BZE-180				180	120			
BZE-200				200	155			
BZE-250				500	190			

外形及安装尺寸

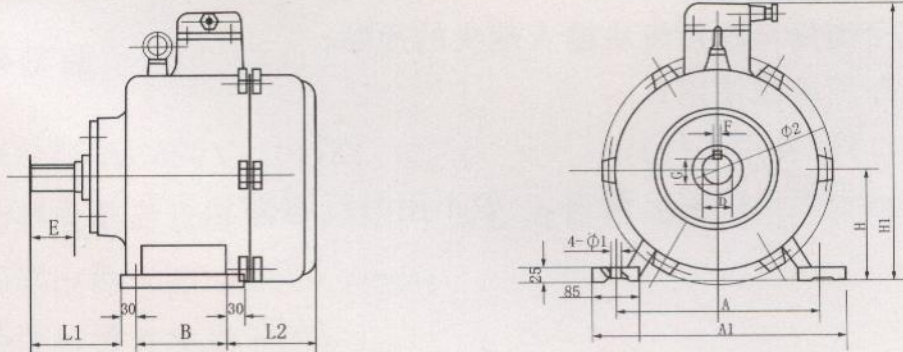

型 号	F	G	D	E	L ₁	B	L ₂	A	A ₁	H	H ₁	Ø ₁	Ø ₂
BZE-132	10-0.036	33-0.2	38 ^{+0.018} -0.002	80	224	120	36	216±0.15	271	132-1	350	12	264
BZE-160	10-0.036	33-0.2	38 ^{+0.011} -0.005	80	280	135	90	240±0.15	290	160 ^{-0.3} -0.7	390	14	320
BZE-180	16-0.043	49-0.2	55 ^{+0.012} -0.007	82	197	130	153	290±0.2	370	180 ^{-0.1} -0.4	470	14	385
BZE-200	16-0.043	49-0.2	55 ^{+0.012} -0.007	90	194	170	135	370±0.2	460	200-0.15	505	18	430
BZE-250	18-0.048	53-0.2	60 ^{+0.012} -0.007	100	213	205	141	380±0.2	470	250-0.15	575	18	480

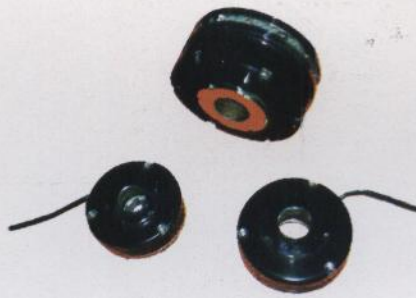

SINOPEC 市场成员证书



CNPC 认证证书



俄罗斯防爆产品认证证书



ISO9001:2000认证证书

六、安装尺寸

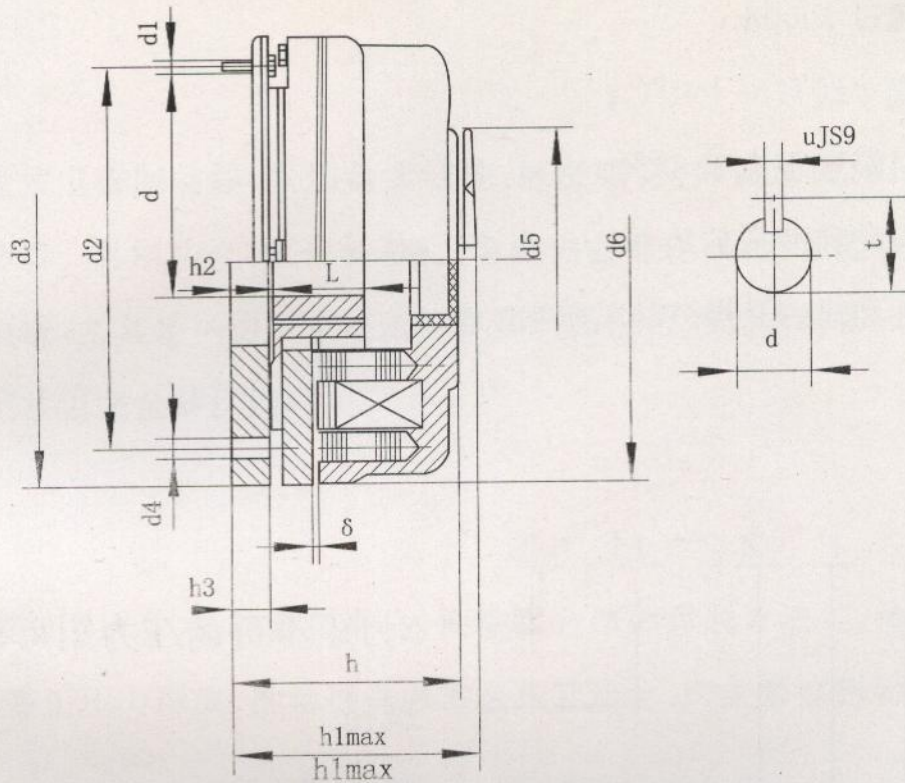

型号	安 装 尺 寸								d3	d6	h	h3	h1max	d5
	dH7	t-0.1	u(JS9)	L	h2	d2	d1	d4						
ZPZ-14N/E	30	33.3	8	30	2	145	3×M8	3×Ø10	165	165	66.5	11	78	92
ZPZ-16N/E	35	38.3	10	30	2.25	170	3×M8	3×Ø10	190	190	73	11	82	102
ZPZ-18N/E	40	43.3	12	35	2.75	196	6×M8	4×Ø10	217	217	83	11	98	116
ZPZ-20N/E	45	48.8	14	40	3.5	230	6×M10	6×Ø12	254	254	98	12	114	135
ZPZ-25N/E	55	59.3	16	50	4.5	278	6×M10	6×Ø12	302	302	106	13	124	165

七、制动器接线

1. 电源电压 AC380V, 50HZ;
2. 制动器电磁盘直流供电, 采用半波整流装置, 输出电压 DC180V, 0.75A;
3. 制动器电磁气隙 0.3~0.5mm;
5. 制动器接线方法见下图:

产品分布图

JIAMUSI EXPLOSION-PROOF ELECTRIC MOTOR CO., LTD

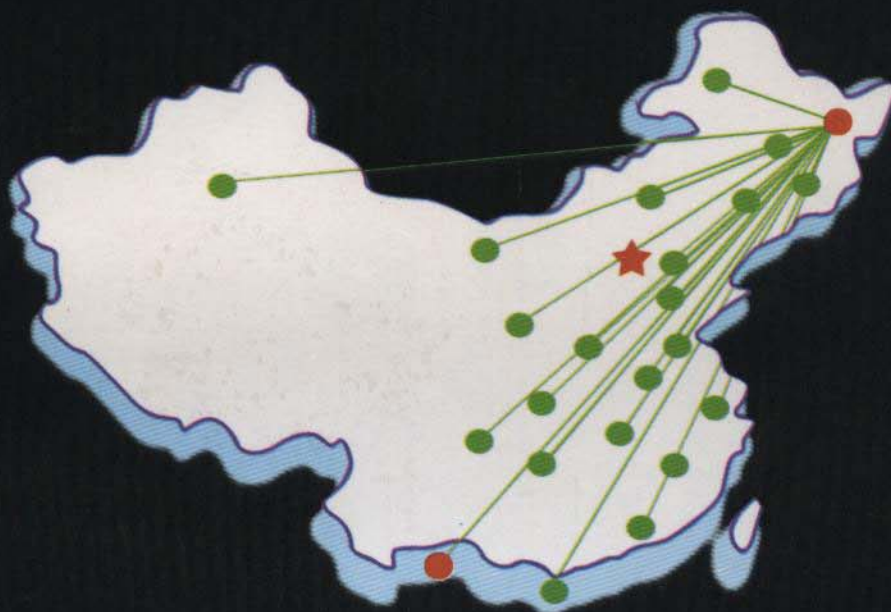

中国 佳木斯防爆电机有限公司

JIAMUSI EXPLOSION-PROOF ELECTRIC MOTOR CO., LTD

地址：中国	黑龙江	418 Jianguo Street, Jiamusi
佳木斯市建国街418号		City, Heilongjiang Province,
电话：0454-8337277		China
0454-8337213		Tel: 0454-8337277 8337213
传真：0454-8337750		Fax: 0454-8337750
邮编：154005		Post code: 154005